

INNOVATION LEADS TO VALUE



SWTH 3507

CHARIOT TÉLESCOPIQUE



Fonctions de série

Flèche en deux parties	Remplacement rapide des accessoires	Radio	Dispositif de nivellement automatique de la fourche à palette
4 roues motrices	Climatisation	Fonction HT	Système anti-éclatement des conduites d'huile
Avertisseur sonore	Caméra de recul	Feu de travail	Cabine certifiée FOPS/ROPS
Convertisseur de couple	Pneus tout-terrain	Manipulateur de commande électrique	Feu de conduite
Système de protection antibasculement	3 modes de direction	Alarme stroboscopique	Système de flottement de la fourche à palette
Écran LCD	Interface USB		

Fonctions en option

Interface d'extension électrique	Interface d'extension hydraulique	Dispositif de préchauffage du moteur	Cadre de protection avant
Feu bleu	Godet	Cadre de protection du toit	

Performances

Dimensions hors tout (L x l x H)		mm	6 292 x 2 410 x 2 390
Paramètres de base	Poids en ordre de marche	kg	8 300
	Capacité de charge nominale	kg	3 500
	Hauteur de levage max.	m	7.43
	Longueur d'extension max.	m	3.83
	Capacité de charge à la longueur d'extension max.	kg	1 500
	Angle de mise à niveau du châssis	°	\
	Garde au sol	mm	440
	Rayon de braquage (extérieur)	m	4.2
	Force de traction	kN	90
Performances à vide	Temps de levage de la flèche	S	12
	Temps d'abaissement de la flèche	S	10
	Temps de rentrée de la flèche	S	6
	Temps de sortie de la flèche	S	9
Chaîne cinématique	Type de transmission		Hydraulique
	Nombre de rapports (avant / arrière)		4/3
	Vitesse de déplacement max.	km/h	30
	Pente franchissable	%	60
Moteur	Marque du moteur		Cummins
	Modèle du moteur		F3.8
	Puissance nominale du moteur	kW	55
	Couple max.	N.m	400
	Système d'injection de carburant		Injection électronique
	Système de refroidissement		Refroidissement par eau
Capacités des réservoirs	Huile hydraulique	L	200
	Carburant	L	155
	Huile moteur	L	12,2
	Liquide de refroidissement	L	16
Fourches	Dimensions (L x l x H)	mm	1 200 x 125 x 50
Pneus	Dimensions		400/80 - 24

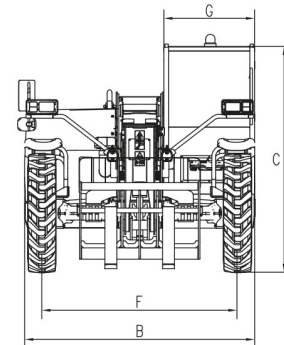
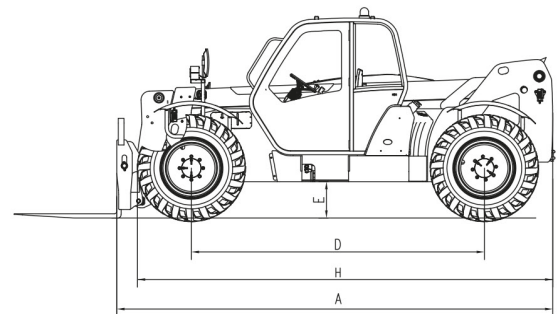
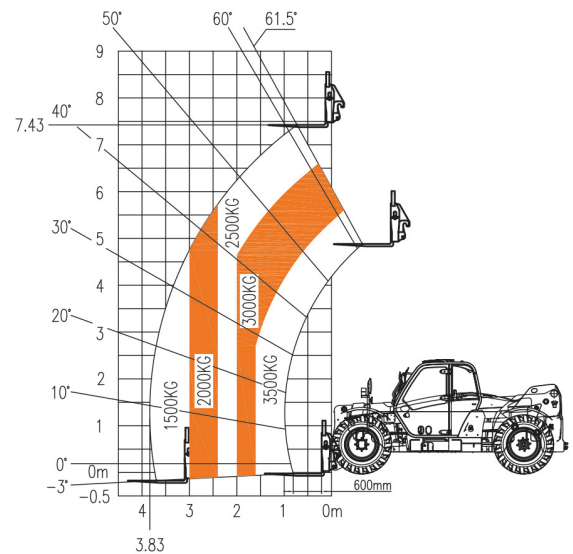

Dimensions

A	Longueur jusqu'à la fourche à palette	mm	5 090
B	Largeur	mm	2 410
C	Hauteur	mm	2 390
D	Empattement	mm	3 420
E	Garde au sol	mm	440
F	Voie	mm	2 050
G	Largeur de la cabine	mm	950
H	Longueur jusqu'à l'avant des roues	mm	4 840

